

## Releu temporizator auto, 24V/60A

Temporizare reglabila in intervalele: \*<sup>1)</sup>

- 0-10 secunde
- 0-50 secunde
- 0-5 minute
- 0-30 minute

Tensiune de functionare: 24V curent continuu  $\pm 20\%$

Curent de alimentare: 100mA activ, 10mA inactiv \*<sup>1)</sup>

Curent maxim suportat de releu: 60A \*<sup>2)</sup>

Numar cicluri suportate de releu:  $10^5$  \*<sup>3)</sup>

Temperatura de operare:  $-25^{\circ}\text{C} \div +55^{\circ}\text{C}$

Contacte: normal inchis (NC), normal deschis (NO) si comun (C) , standard auto 9.5mm alimentare +,- , standard auto 6,3mm



### Descriere

Releu temporizator auto, 24V/60A, reglabil in functie de model in unul din intervale, se activeaza la aparitia tensiunii de alimentare, contacte normal inchis (NC), normal deschis (NO) si comun (C).

Dupa aparitia tensiunii de alimentare, releul pastreaza legatura intre contactele C-NO pe durata temporizarii si pe contactele C-NC in rest.

Dupa expirarea temporizarii dispozitivul revine in starea initiala (C-NC). Daca tensiunea de alimentare dispare mai mult de 0.1 secunde, temporizarea este reluata.

### Diagrama de conexiuni

T - temporizator

B1 - sursa de alimentare a temporizatorului (baterie 24V)

R1 – sarcina cuplata la B1 pe durata temporizarii (contactul 87 - NO)

R2 – sarcina cuplata la B1 in afara perioadei de temporizare (contactul 87a - NC)

● - indicator luminos activ pe durata temporizarii

⊙ - buton reglaj temporizare

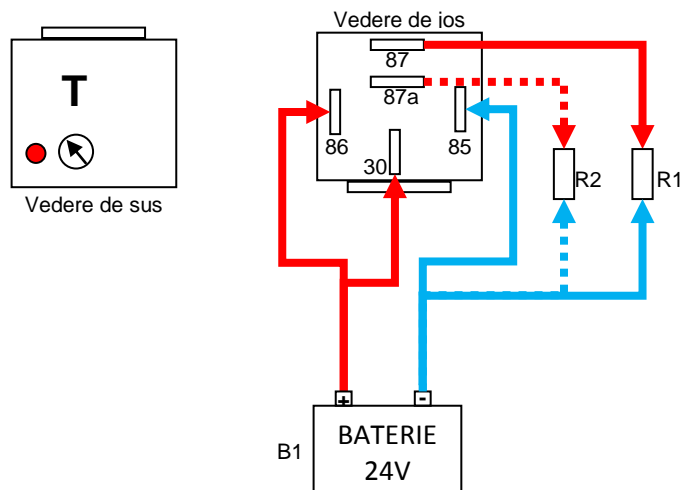



## Exemplu de utilizare

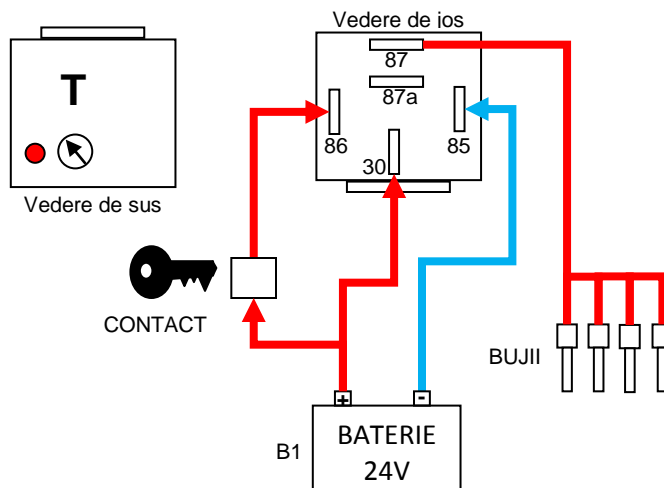

Temporizarea bujiilor incandescente la motoare diesel

### NOTA IMPORTANTA

Informatiile furnizate in acest document sunt considerate ca fiind corecte si sigure. Totusi, H&S Technologies NU isi asuma nici o responsabilitate ca urmare a folosirii acestor informatii. Deasemenea H&S Technologies nu isi asuma nici o responsabilitate ca urmare a folosirii dispozitivelor in sisteme ale caror defectiuni pot produce pagube materiale sau vatamari corporale. Specificatiile publicate in acest document se pot schimba fara nici un avertisment. Aceasta versiune a documentului suprascrie orice informatii furnizate anterior. Dispozitivele H&S Technologies nu sunt autorizate pentru a fi utilizate ca si componente critice, de exemplu in sisteme de mentinere a vietii. Reproducerea partiala sau integrala a acestui document nu este permisa fara acceptul in scris.

H&S Technologies este reprezentata legal prin LUCA OVIDIU COSMIN P.F.A. .

[www.hstech.ro](http://www.hstech.ro)

Ultima actualizare a acestui document: © 11 decembrie 2012